

NAPACK - Verpackungsmaschinen und Linien



NAPACK 500 P - Al Ain AAMW Company, Vereinigte Arabische Emirate



NAPACK 800
 Modicus d.o.o., Kroatien

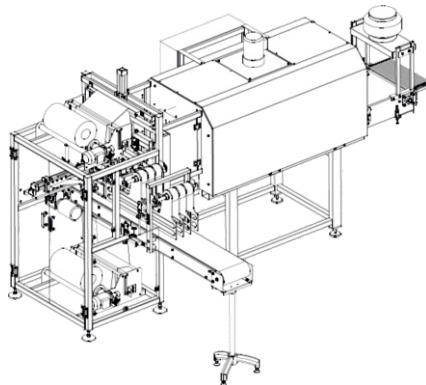

ANWENDUNG

- Gruppenpackungen Getränke und Produkten in Wärmeschrumpffolie

HAUPTBESTANDTEILE

- Eingangsförderer
- Flaschenzureicher
- Antrieb der Folienabwicklung
- Schweißleiste
- Heißlufttunnel
- Kühlventilator

Maschinen der Reihe NAPACK sind vollautomatisch und werden in der Standardausführung aus Stahl mit KOMAXIT-Oberflächenbehandlung in Kombination mit Kunststoff- und Edelstahlteilen gefertigt.



NAPACK1200
 LINEA Nivnice a.s. Nivnice, Tschechische Republik

VERPACKUNGSPROZESS/ MASCHINENAUSFÜHRUNG

- **Halbautomat**
 - das Personal legt die Flaschen mit der Hand in den Zureicher
 - nach Drücken der Taste Start wird die Flaschengruppe hinter die Schweißleiste geschoben und in Folie verpackt
 - beim Durchlaufen des Heißlufttunnels schrumpft die Folie und fixiert die eingepackten Flaschen
- **Automat**
 - die Flascheneinordnung verläuft automatisch
 - Flaschengruppen werden hinter die Schweißleiste mit einem Schaufel- oder Stabzubringer geschoben
 - automatische Ordnung der Flaschen
 - die Flaschengruppe wird mit Stangenzureicher hinter die Schweißleiste geschoben
- **Kontinuierliche Verpackungslinie**
 - automatische Ordnung der Flaschen in Gruppen
 - der Schneidmechanismus schneidet die entsprechende Folienlänge ab und synchronisiert ihre Bewegung mit dem Stangenzureicher
 - die Flaschengruppe wird mit dem Stangenzureicher auf den Anfang des Folienzuschnitts geschoben
 - das Folienende wird vor die Flaschengruppe überschlagen
 - während der nachfolgenden Bewegung werden sie verpackt



NAPACK - Verpackungsmaschinen und Linien

LEISTUNGSBEREICH

Typ	Leistung		Maschinenausführung
NAPACK 200	200	Packungen pro Stunde	Halbautomat
NAPACK 300	300		
NAPACK 400	400		
NAPACK 500	500		
NAPACK 800	800		
NAPACK 1200	1 200		
NAPACK 1500 K	2 000		

Ausgewählte Maschinentypen können in Ausführung für Verpackung der Flaschengruppe auf gerade Kartondurchlage produziert werden.



NAPACK 1500 K
 DOMRO Borgazdaság Kft., Ungarn

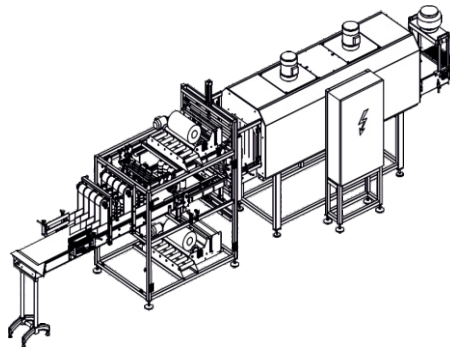

NAPACK 1200
 OKL a.s., Bzenec, Tschechische Republik

AUSGEWÄHLTE REFERENZEN

- LINEA Nivnice, a.s., Nivnice, Tschechische Republik
 NAPACK 500 P
- Al Ain AAMW Company, Vereinigte Arabische Emirate
 NAPACK 500 P
- Kofola a.s., Krnov, Tschechische Republik
 NAPACK 800
- OKL a.s., Bzenec, Tschechische Republik
 NAPACK 1200



Flascheneinhalter



Flaschenandruck



Kühlventilator

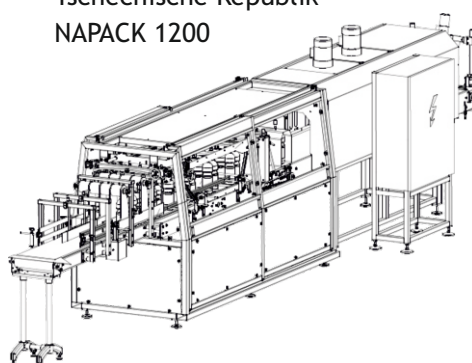

Flaschenförderer